

Valvola automatica di sfiato a tripla funzione per il riempimento, svuotamento e degasaggio delle reti

AIREX Tripla Funzione serie 4000 – 6000 – 9000



Valvola di sfiato a Tripla Funzione per bassa e alta pressione: il dispositivo viene installato sulle condotte idriche per evacuare grandi quantità di aria durante la fase di riempimento delle stesse e permettere l'ingresso di grandi quantità d'aria durante lo svuotamento, per contenere la depressione e l'effetto vuoto. Durante il normale esercizio, la valvola evacua anche le piccole quantità d'aria che si accumulano nei punti alti delle condotte.

Dimensioni e peso

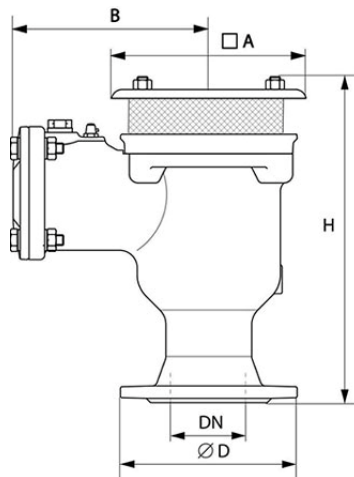

Versione Standard

Modello	PFA	Foratura flange	PN	D	A	B	H	Peso	Codici
Versione	bar	mm	mm	mm	mm	mm	mm	kg	
4000	16	40. 50. 60 et 65	PN10-16	185	150	198	275	15	RCA60DSAH
4000	25	50	10-16-25	185	150	198	275	15	RCA50DSDH
4000	25	60 et 65	PN25	185	150	198	275	15	RCA60DSDH
6000	16	80	10-16-25	200	220	222	370	25	RCA80DSAH
6000	25	80	10-16-25	200	220	222	370	25	RCA80DSDH
9000	16	100	PN10-16	235	270	250	460	38	RCB10DSAH
9000	25	100	PN25	235	270	250	460	38	RCB10DSDH

PROTEZIONE DELLE RETI
VALVOLE DI SFIATO
 40 - 150



22/01/2021

IAPSTAIRFLA01

Modello	PFA	Foratura flange	PN	D	A	B	H	Peso	Codici
Versione	bar	mm	mm	mm	mm	mm	mm	kg	
9000	16	150	PN10-16	300	270	250	460	42	RCB15DSAH
9000	25	150	PN25	300	270	250	460	42	RCB15DSDH

Versione rinforzata

Modello	PFA	Foratura flange	Flange	D	A	B	H	Peso	Codici
Versione	bar	mm	mm	mm	mm	mm	mm	kg	
4000	16	40. 50. 60 et 65	PN10-16	185	150	198	275	15	203997
4000	25	50	10-16-25	185	150	198	275	15	234125
4000	25	60 et 65	PN25	185	150	198	275	15	Consultarci
6000	16	80	10-16-25	200	220	222	370	25	203998
6000	25	80	10-16-25	200	220	222	370	25	Consultarci
9000	16	100	PN10-16	235	270	250	460	38	203999
9000	25	100	PN25	235	270	250	460	38	230607
9000	16	150	PN10-16	300	270	250	460	42	204000
9000	25	150	PN25	300	270	250	460	42	230426

Flange in conformità alla EN 1092-2 e alla ISO 7005

Materiali e rivestimento

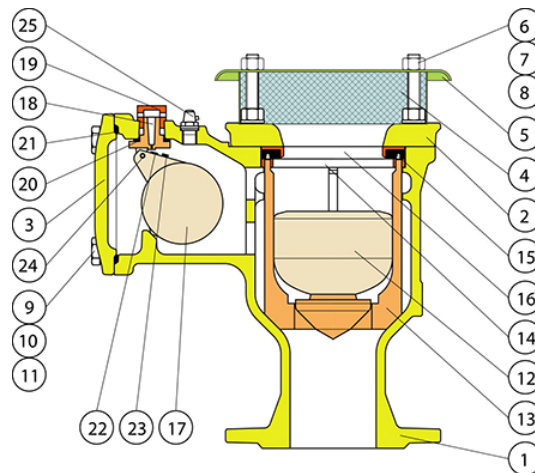

Versione Standard

Item	Quantità	Descrizione	Materiale	Rivestimento
01	01	Corpo	Ghisa sferoidale GS 400-15	Epossidico spessore minimo 250 micron in conformità alla EN 14901
02	01	Flangia superiore	Ghisa sferoidale GS 400-15	
03	01	Coperchio	Ghisa sferoidale GS 400-15	
04	01	Griglia di protezione	Acciaio inox A2	
05	01	Coperchio	Acciaio inox A2	

**PROTEZIONE DELLE RETI
VALVOLE DI SFIATO**

40 - 150



22/02/2021

IAPSTAIRTRFLA01

Item	Quantità	Descrizione	Materiale	Rivestimento
06	04	Barra filettata	Acciaio inox A2	
07	08	dado	Acciaio inox A2	
08	04	Rondella	Acciaio inox A2	
09	04	Vite	Acciaio inox A2	
10	04	Dado	Acciaio inox A2	
11	04	Rondella	Acciaio inox A2	
12	01	Galleggiante	ABS	
13	01	Guida galleggiante	ABS	
14	01	Anello	ABS	
15	01	Guarnizione di tenuta	ABS	
16	01	Guarnizione a labbro	EPDM	
17	01	galleggiante	ABS	
18	01	Ugello	Poliammide	
19	01	Dado forato	ABS	
20	01	Guarnizione	EPDM	
21	01	O-ring	EPDM	
22	01	Guarnizione	EPDM	
23	01	Vite di regolazione	Acciaio inox A2	
24	01	Spina	Acciaio inox	
25	01	Valvola di sfiato	Ottone	

Versione rinforzata

Item	Quantità	Descrizione	Materiale	Rivestimento
01	01	Corpo	Ghisa sferoidale 400-15	Epossidico spessore minimo 300 micron in conformità alla EN 14901
02	01	Flangia superiore	Ghisa sferoidale 400-15	
03	01	Coperchio	Ghisa sferoidale 400-15	
04	01	Griglia di protezione	Acciaio inox A4	
05	01	Coperchio	Acciaio inox A4	
06	04	Barra filettata	Acciaio inox A4	
07	08	dado	Acciaio inox A4	
08	04	Rondella	Acciaio inox A4	
09	04	Vite	Acciaio inox A4	
10	04	Dado	Acciaio inox A4	
11	04	Rondella	Acciaio inox A4	
12	01	Galleggiante	ABS	
13	01	Guida galleggiante	ABS	
14	01	Anello	ABS	
15	01	Guarnizione di tenuta	ABS	
16	01	Guarnizione a labbro	EPDM	
17	01	galleggiante	ABS	
18	01	Ugello	Poliammide	
19	01	Dado forato	ABS	
20	01	Guarnizione	EPDM	
21	01	O-ring	EPDM	
22	01	Guarnizione	EPDM	

PROTEZIONE DELLE RETI
VALVOLE DI SFIATO
 40 - 150



22/01/2021

IAPSTAIRFLA01

Item	Quantità	Descrizione	Materiale	Rivestimento
23	01	Vite di regolazione	Acciaio inox A4	
24	01	Spina	Acciaio inox	
25	01	Valvola di sfiato	Ottone	

Accessori

Sul corpo può essere predisposto un foro di presa filettato utile a fungere da spurgo tramite rubinetto a sfera o come attacco manometro. Il foro filettato per lo spurgo può essere realizzato successivamente dall'utilizzatore finale, agendo sulla predisposizione presente sul corpo.

È possibile richiedere la versione già forata con tappo:



DN	PN	Codice
<i>mm</i>		
40/50	10-25	Consultarci
60/65	10-16	Consultarci
60/65	25	Consultarci
80	10-16	Consultarci
80	25	Consultarci
100	10-16	Consultarci
100	25	Consultarci
150	10-16	Consultarci
100	25	Consultarci

È possibile richiedere la versione con rubinetto di spurgo già integrato:



DN	PN	Codice
<i>mm</i>		
40/50	10-25	Consultarci
60/65	10-16	Consultarci
60/65	25	Consultarci
80	10-16	Consultarci
80	25	Consultarci
100	10-16	Consultarci
100	25	Consultarci
150	10-16	Consultarci
100	25	Consultarci

Principio cinetico

1. Riempimento del tubo

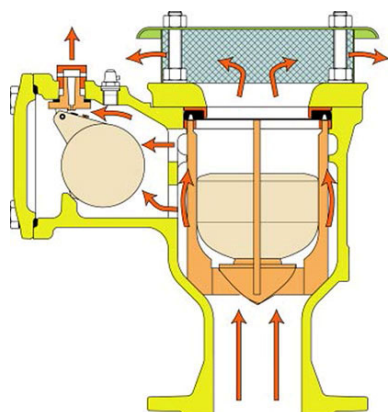

Durante il riempimento del tubo,
L'aria evacua mentre il galleggiante rimane abbassato.

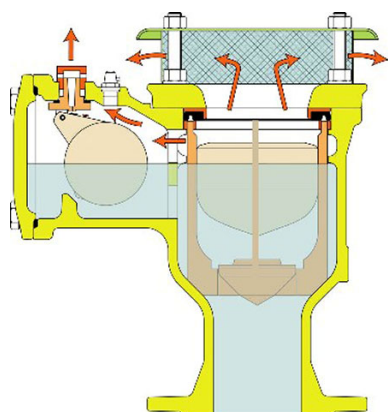

L'acqua riempie gradualmente lo sfioratore, prendendo il posto dell'aria, e comprime il galleggiante sull'anello di tenuta, grazie alla spinta di Archimede, che ne garantisce la tenuta. La contemporanea uscita di aria dall'orifizio di degasaggio, permette al galleggiante più grande di chiudersi in modo controllato e di trovare la propria collocazione finale in pressione, evitando il colpo d'ariete.

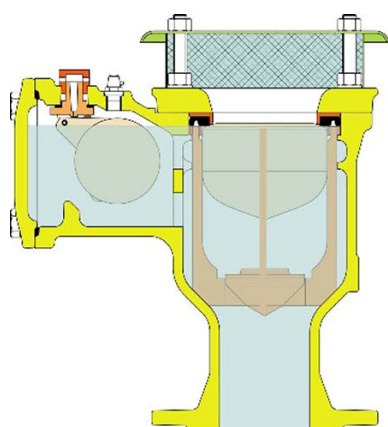

Il dispositivo è sotto l'effetto della pressione e gli orifizi di evacuazione sono sigillati.

2. Degasaggio del tubo

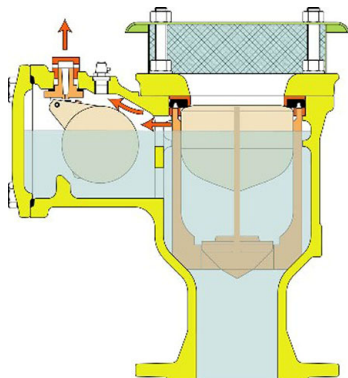

L'aria si accumula durante l'esercizio della condotta.
Il galleggiante più grande a bassa pressione rimane in posizione sotto l'effetto della pressione, nonostante il calo del livello dell'acqua.
L'aria viene evacuata dal piccolo orifizio con lo stesso meccanismo del precedente paragrafo 2.

3. Svuotamento della condotta

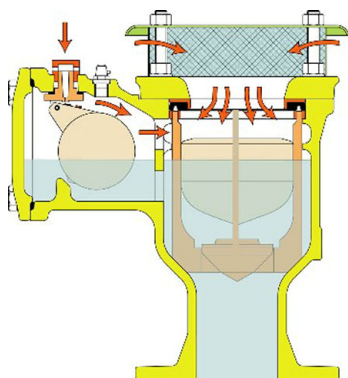

In caso di svuotamento della rete o di rottura del tubo,
Il galleggiante a bassa pressione permette istantaneamente all'aria di entrare, evitando che la condotta vada in depressione.

Prestazioni

Orifizio per le grandi portate

Air flow input by large orifice
in m³/h
(with the pressure of main:
air flow = water flow)

Air flow output by large orifice
in m³/h
(with the pressure of main:
air flow = water flow)

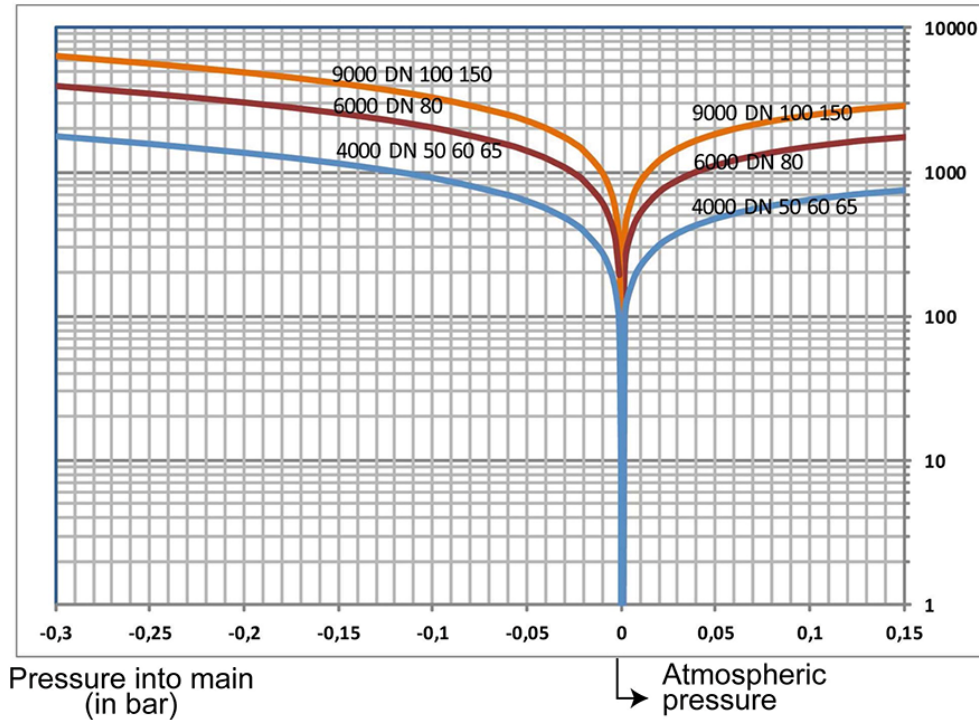

Piccolo orifizio per il degasaggio

Flusso costante dalla pressione di 1 bar (10 m.c.a.)

PFA in Bar (tutti i DN)	16	25
Ø orifizio in mm	2,25	1,75
Portata d'aria in m ³ /h alla pressione del tubo	2,79	1,69

Tenuta idraulica: a partire da 0,3 bar fino alla tenuta massima a 1,5 PN.

Norme e conformità

Collaudi e test

Ogni sfiato è testato singolarmente per verificarne la conformità alle normative EN 1074:

- Prova di tenuta del galleggiante alla pressione minima dichiarata dalla EN 1074-1 (0,5 bar).

Controllo della verniciatura secondo EN 14901:

- test spessore, test di porosità (holiday test), test di resistenza meccanica (impact test), test polimerizzazione (MIBK test).

Conformità alle norme

Prodotto con certificato di conformità rilasciato da ente terzo accreditato secondo EN 17065:

- EN 1074-1
- EN 1074-4

Foratura delle flange di collegamento:

- EN 1092-2
- ISO 7005-2

Alimentarietà con certificati rilasciati da ente terzo:

- D.M. 174 del 6 aprile 2004
- Conformità alle normative estere: KTW (tedesca), WRC (inglese), ACS (francese)

Marcatura

Sul corpo, come da EN 19:

- Tipo di ghisa sferoidale;
- Codice modello;
- Logo Produttore;
- Data di fusione.

Sull'etichetta, come da EN 19:

- Diametro nominale in mm (DN);
- Pressione nominale in bar (PN);
- Pressione di funzionamento ammissibile (PFA);
- Codice prodotto;
- Marchio del produttore.

Istruzioni per l'uso

Immagazzinamento

Gli sfiati devono essere immagazzinati, se possibile, in luoghi coperti, il più possibile al riparo dal sole, dalla pioggia ed in generale dagli agenti atmosferici. Inoltre bisogna evitare che le guarnizioni vengano in contatto con polvere o terra.

Installazione

Gli sfiati automatici tripla funzione devono essere installati sui tratti rettilinei della condotta, ad intervalli regolari (circa 1 km) per agevolare le operazioni di riempimento e svuotamento e possibilmente in prossimità dei picchi altimetrici per l'evacuazione delle sacche d'aria accumulate.

Per installazioni in cui le portate dei singoli sfiati risultano insufficienti, in particolare per condotte di diametro maggiore o uguale di 800 mm, è possibile combinare più sfiati su un unico collettore.

Manutenzione

Al fine di garantire la possibilità di successive ispezioni e/o manutenzioni, è necessario installare tra la condotta e lo sfiato un organo di sezionamento manuale, ad esempio una saracinesca. Lo scopo è quello di garantire la possibilità di smontaggio mantenendo in esercizio la condotta.