

Valvola automatica di sfiato a doppia funzione per il riempimento e svuotamento delle reti

MULTIVENT Doppia Funzione – Attacco filettato gas femmina 1"



Valvola di sfiato MULTIVENT per acqua a doppia funzione:

Viene installata sulle condotte idriche per evacuare grandi quantità di aria durante la fase di riempimento delle stesse e permettere l'ingresso di grandi quantità d'aria durante lo svuotamento, per contenere la depressione e l'effetto vuoto.

Lo sfiato MULTIVENT è particolarmente indicato per le condotte di distribuzione di acqua potabile di piccolo diametro e per le reti industriali e antincendio. È spesso associato alle idrovalvole di piccolo diametro come presidio dell'installazione, per il loro avviamento e per la gestione in sicurezza dei transitori.

Dimensioni e materiali

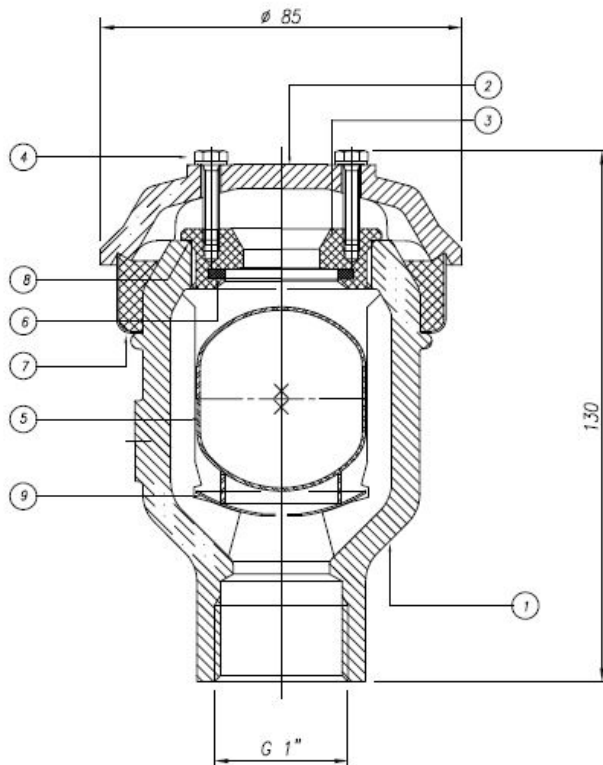

Item	Descrizione	Materiale	Rivestimento
1	Corpo	EN-GJL-250 secondo EN 1561	Epossidico spessore minimo 250 micron*
2	Cuffia	EN-GJL-250 secondo EN 1561	Epossidico spessore minimo 250 micron*

**PROTEZIONE DELLE RETI
VALVOLE DI SFIATO
DN 1"**



23/02/2021

IAPSTMULDOFLA00

Item	Descrizione	Materiale	Rivestimento
3	Ghiera	Bronzo	-
4	Vite	Acciaio Inox AISI 304	-
5	Galleggiante	Acciaio Inox AISI 304	-
6	Guarnizione	EPDM	-
7	Griglia protezione	Acciaio Inox AISI 304	-
8	O-Ring	EPDM	-
9	Riparo	Acciaio Inox AISI 304	-

* Rivestimento applicato in conformità alla EN 14901

Gamma e codici

DN	Descrizione	PN	Codice
<i>mm</i>	<i>Versione</i>		
1"	MPS – attacco femmina	10-16-25	203916

Disponibili su richiesta le versioni con gli accessori integrativi, quali raccordi adattatori o valvola a sfera di presidio

Dimensionamento e verifica

Per il dimensionamento dello sfiato occorre conoscere la portata d'aria di progetto dello sfiato necessaria in fase di riempimento/svuotamento. La pressione di funzionamento ammissibile (PFA) dello sfiato viene scelta in base a quella della condotta sulla quale viene installato. Per la fase di svuotamento si consiglia di avere nella condotta dei valori di pressione attorno a -0,2÷-0,3 bar, mentre per la fase di riempimento attorno a 0,1÷0,2 bar.

È inoltre necessario verificare che la temperatura di esercizio siano comprese tra 0°C e 40°C.

Grafici rappresentativi della capacità dello sfiato durante la fase di riempimento/svuotamento:

Il seguente grafico riporta in asse ordinate i valori della portata di progetto d'aria che si vuole evacuare o far entrare nella condotta, ed in asse ascisse i valori di pressione di esercizio che si verificano nelle fasi di riempimento e svuotamento:

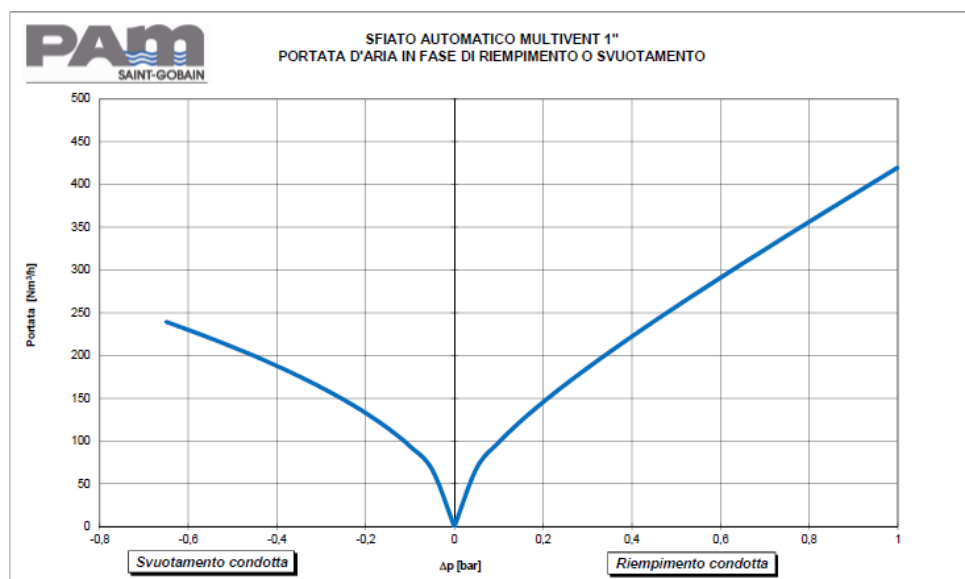

Norme e conformità

Collaudi e test

Ogni sfiato è testato singolarmente per verificarne la conformità alle normative EN 1074:

- Prova di tenuta del galleggiante alla pressione minima dichiarata dalla EN 1074-1 (0,5 bar).

Controllo della verniciatura secondo EN 14901:

- test spessore, test di porosità (holiday test), test di resistenza meccanica (impact test), test polimerizzazione (MIBK test).

Conformità alle norme

Prodotto con certificato di conformità rilasciato da ente terzo accreditato secondo EN 17065:

- EN 1074-1
- EN 1074-4

Foratura delle flange di collegamento:

- EN 1092-2
- ISO 7005-2

Alimentarietà con certificati rilasciati da ente terzo:

- D.M. 174 del 6 aprile 2004
- Conformità alle normative estere: KTW (tedesca), WRC (inglese), ACS (francese)

Marcatura

Sull'etichetta, come da EN 19:

- Diametro nominale in mm (DN);
- Pressione nominale in bar (PN);
- Pressione di funzionamento ammissibile (PFA);
- Codice prodotto;
- Marchio del produttore.

Istruzioni per l'uso

Immagazzinamento

Gli sfiati devono essere immagazzinati, se possibile, in luoghi coperti, il più possibile al riparo dal sole, dalla pioggia ed in generale dagli agenti atmosferici. Inoltre bisogna evitare che le guarnizioni vengano in contatto con polvere o terra.

Installazione

Gli sfiati automatici doppia funzione devono essere installati sui tratti rettilinei della condotta, ad intervalli regolari per agevolare le operazioni di riempimento e svuotamento.

Manutenzione

Al fine di garantire la possibilità di successive ispezioni e/o manutenzioni, è necessario installare tra la condotta e lo sfiato un organo di sezionamento manuale, ad esempio una valvola a sfera. Lo scopo è quello di garantire la possibilità di smontaggio mantenendo in esercizio la condotta.